

1. Riemen entfernen
2. Auf beiden Seiten Lager demontieren und Seitenplatte demontieren

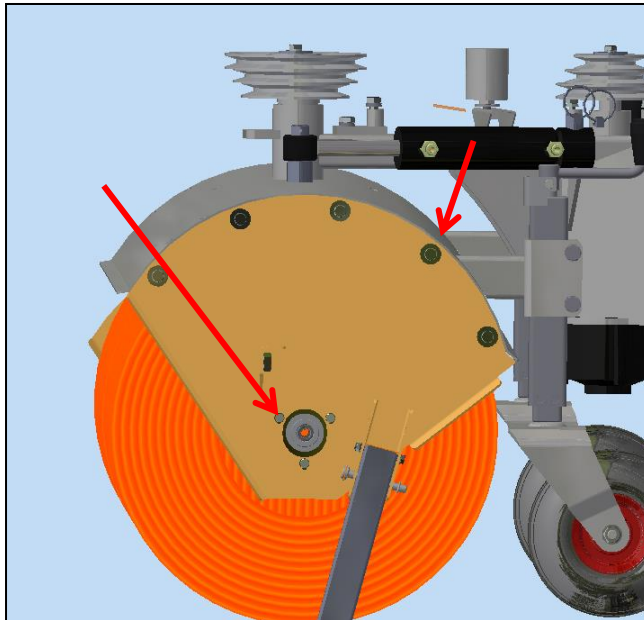

5. Kehrwalzen montieren
6. Seitenplatten montieren
7. Lager montieren
8. Riemen wieder aufziehen

3. Beide Kehrwalzen herausziehen
4. Schrauben am Getriebe herauschrauben, Getriebe um 180° drehen und wieder festschrauben

